

BORDEAUX 4'6 HIGH END BED ASSEMBLY INSTRUCTIONS

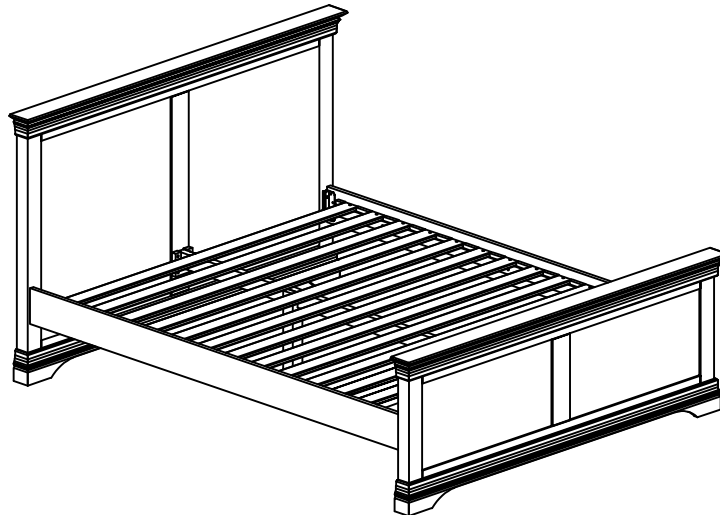

FOR DOMESTIC USE ONLY
IMPORTANT
PLEASE READ BEFORE YOU CONTINUE FURTHER
CARE AND MAINTENANCE

Regular Cleaning: Dusting: Use a soft, lint-free cloth or a microfibre duster to remove dust regularly. This will prevent the buildup of dirt, which can scratch the surface of the wood. Cleaning: For deeper cleaning, dampen a cloth with water (not wet) and gently wipe the surface. Avoid using harsh chemical cleaners. Instead, opt for mild soapy water or a wood-specific cleaner. Immediately dry the surface with a clean, dry cloth.

Protecting the Surface: Avoid Direct Sunlight: Prolonged exposure to direct sunlight can cause fading or discoloration of the wood. Position furniture away from windows or use UV-blocking curtains to protect the finish. Use Coasters and Mats: Prevent water rings, heat marks, or scratches by using coasters under glasses and mats under hot dishes or cookware.

Avoid Sharp Objects: Be mindful of sharp objects, such as knives or keys, which can easily scratch the surface of the wood.

Humidity and Temperature: Maintain a Stable Environment:

Your new piece of furniture is sensitive to extreme humidity and dryness. Aim to maintain a stable environment with moderate humidity (around 40-55%) to prevent warping, cracking, or expansion of the wood. Avoid Heat Sources: Keep oak furniture away from heat sources like radiators, fireplaces, or direct exposure to air conditioning, as rapid temperature changes can affect the wood's integrity.

Dealing with Spills and Stains: Immediate Cleanup: Always wipe up spills immediately using a clean, dry cloth to avoid liquids soaking into the wood. Persistent Stains: For sticky stains or spills that require deeper cleaning, use a damp cloth with mild soap and dry the area thoroughly afterward. Stubborn Stains: For tougher stains, use a specialized wood cleaner or consult a professional to avoid damaging the surface.

Periodic Maintenance: Inspect Regularly: Check the joints, hardware, and overall structure of your furniture regularly. Tighten any loose screws or joints to maintain the stability of the piece. Reapply Protective Finish: Depending on the use, reapply a protective finish, such as oil, varnish, or wax, every few years to maintain the wood's appearance and durability.

Long-Term Care: Rotate or Rearrange Items: To prevent uneven wear or discoloration, periodically rotate or rearrange items on your furniture, particularly those that are regularly in the same spot. Use Felt Pads: Attach felt pads to the legs of furniture to prevent scratching floors and to protect the furniture base from damage caused by friction.

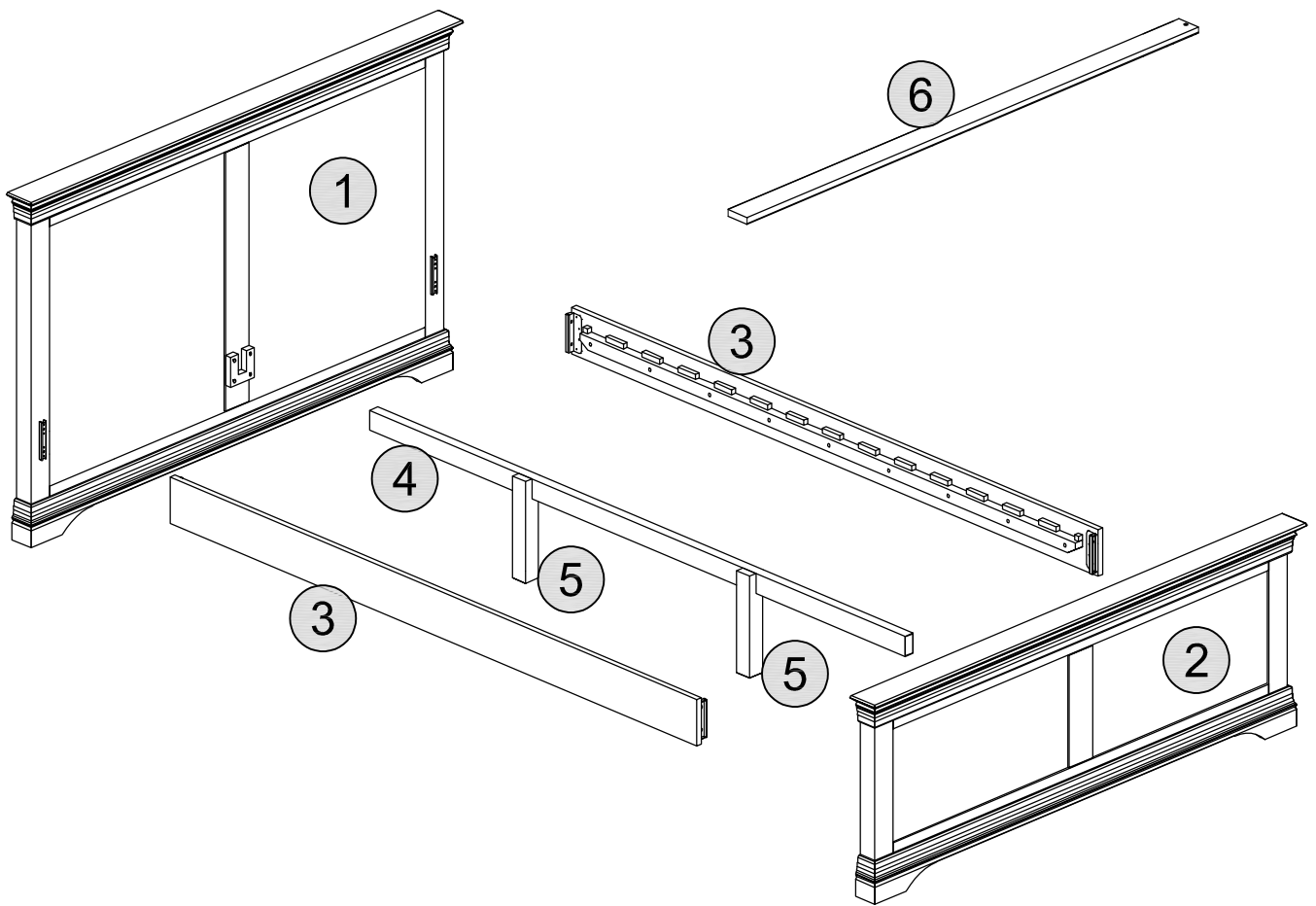



PLEASE CHECK THAT YOU HAVE ALL THE PARTS LISTED BEFORE YOU START ASSEMBLING. IF YOU DO FIND THAT SOMETHING IS MISSING, DO NOT CONTINUE ASSEMBLY. PLEASE CONTACT YOUR SUPPLIER IMMEDIATELY.

PARTS LIST

<u>Part Number</u>	<u>Part Description</u>	<u>Quantity</u>	<u>Carton</u>
1	Headboard	1	1/3
2	Footboard	1	1/3
3	Siderail	2	2/3
4	Centre Rail	1	2/3
5	Centre Rail Leg	2	2/3
6	Wooden Slats	13	3/3

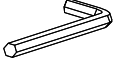
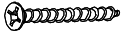
HARDWARE LIST

REF		HARDWARE NAME	QTY
A		M6 x 10mm Bolt	8PCS
B		Allen Key 5	1PC
C		Small Screws M4 x 30mm	26PCS
D		Allen Key 4	1PC
E		M6 x 40mm Bolt	2PCS

PLEASE CHECK THAT YOU HAVE ALL THE PARTS LISTED BEFORE YOU START ASSEMBLING. IF YOU DO FIND THAT SOMETHING IS MISSING, DO NOT CONTINUE ASSEMBLY. PLEASE CONTACT YOUR SUPPLIER IMMEDIATELY.

TOOLS REQUIRED

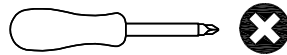

2,5m x 3m

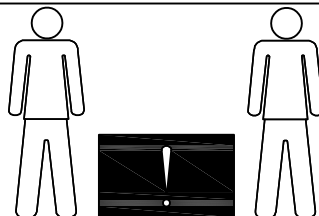
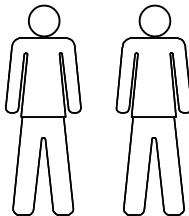

STEP 1

PARTS REQUIRED

4 - CENTRE RAIL x1

5 - CENTRE RAIL LEG x2

HARDWARE REQUIRED

E  02

TOOLS REQUIRED

 **Allen Key 4**

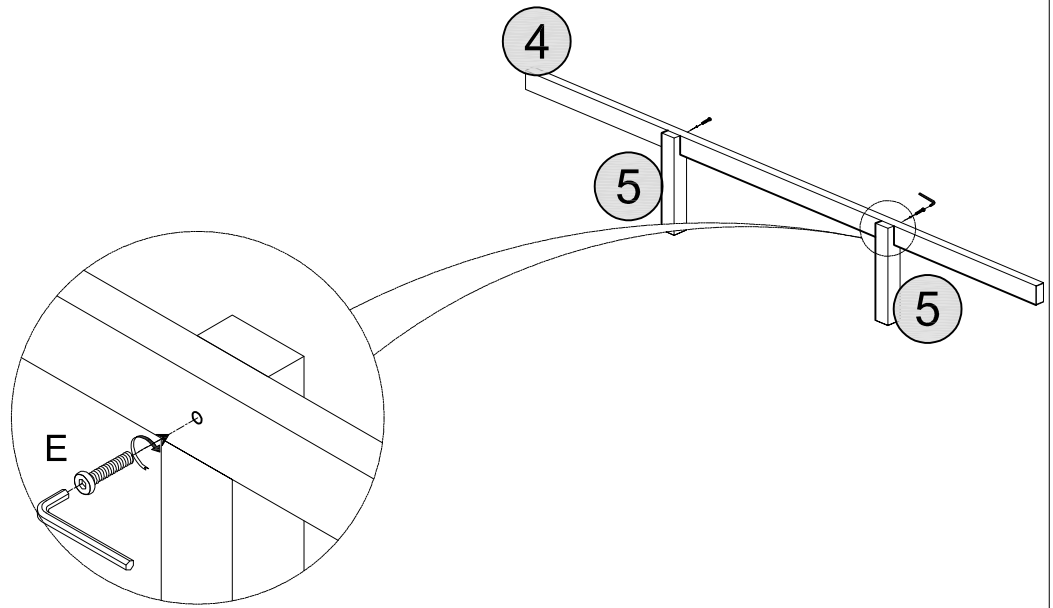

STEP 2

PARTS REQUIRED

1 - HEADBOARD x1

3 - SIDERAIL x2

HARDWARE REQUIRED

A  04

TOOLS REQUIRED

 **Allen Key 5**

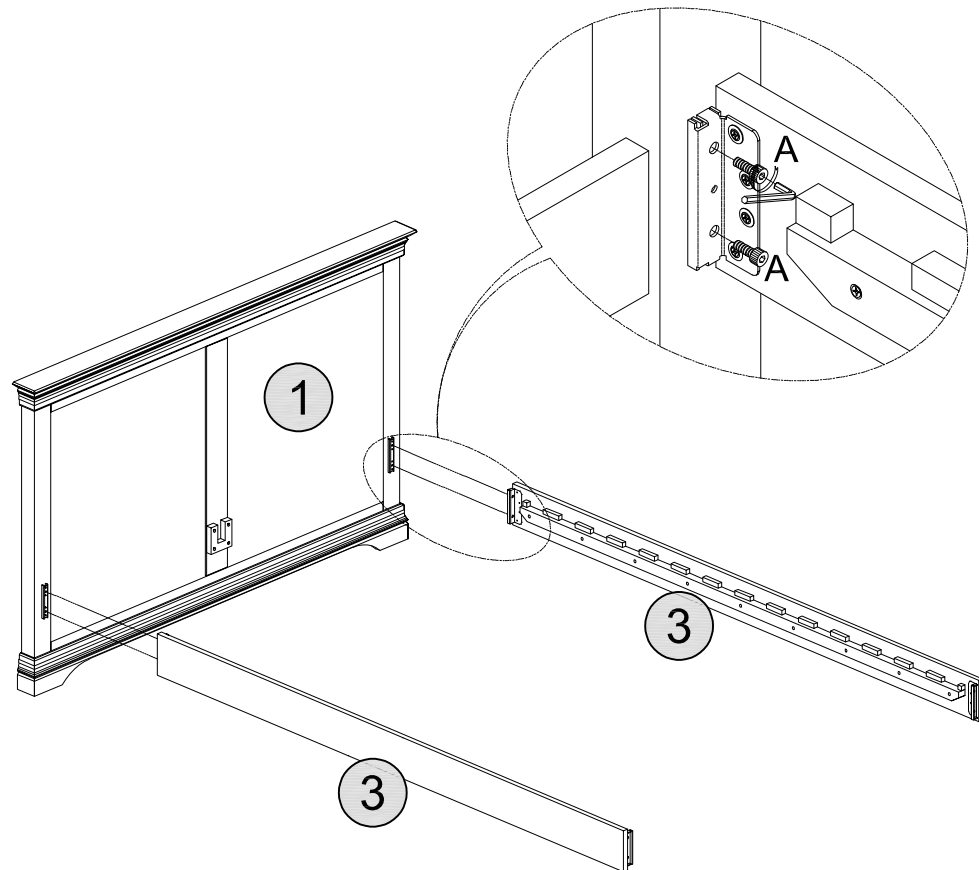

STEP 3

PARTS REQUIRED

4 - CENTRE RAIL x1

5 - CENTRE RAIL LEG x2

HARDWARE REQUIRED

A  04

TOOLS REQUIRED

 **Allen Key 5**

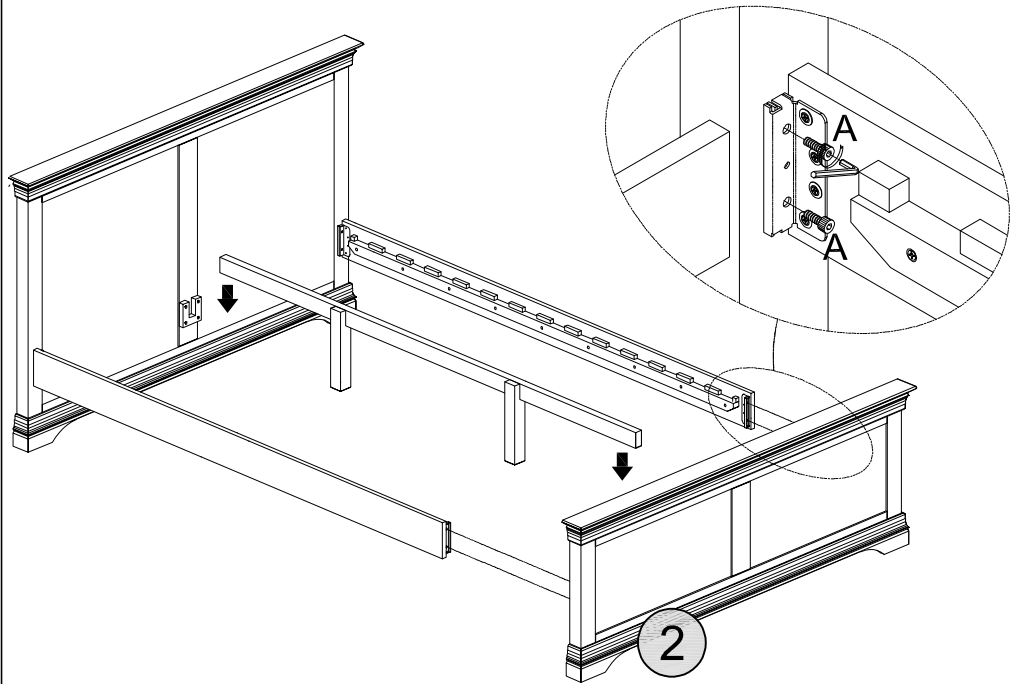

STEP 4



PARTS REQUIRED

6 - SLATS x13

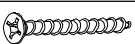
HARDWARE REQUIRED

C  26

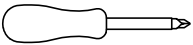
TOOLS REQUIRED

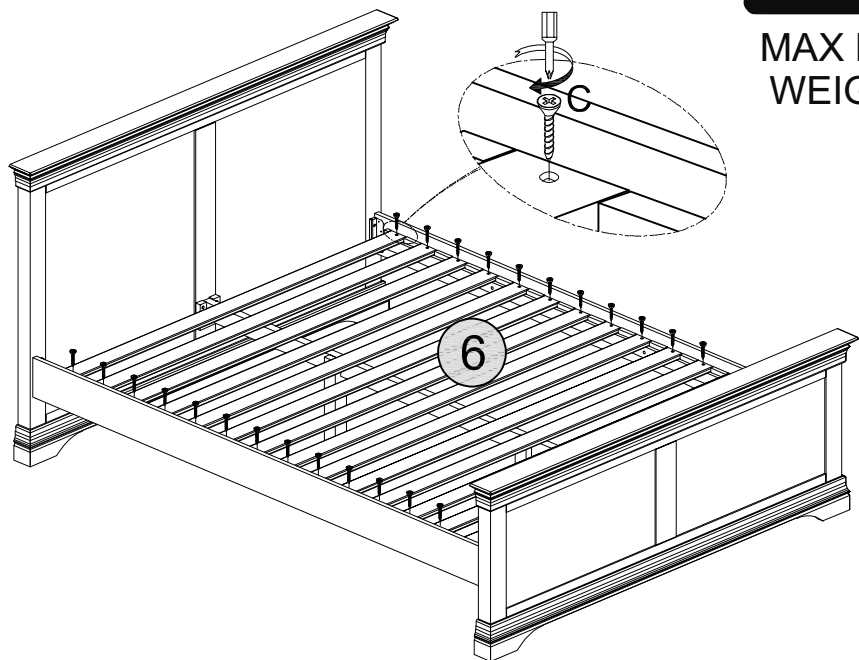

MAX BED WEIGHT

<p style="text-align: center;">INFORMATIONS IMPORTANTES (FRENCH)</p> <p style="text-align: center;">IMPORTANTE POUR USAGE DOMESTIQUE UNIQUEMENT VEUILLEZ LIRE AVANT DE CONTINUER</p> <p>Français:Nettoyage régulier : Dépoussiérage : Utilisez un chiffon doux non pelucheux ou un plumeau en microfibre pour retirer régulièrement la poussière. Cela empêchera l'accumulation de saleté, qui peut rayer la surface du bois. Nettoyage : Pour un nettoyage en profondeur, humidifiez un chiffon avec de l'eau (pas mouillé) et essuyez doucement la surface. Évitez d'utiliser des nettoyants chimiques agressifs. Optez plutôt pour de l'eau savonneuse douce ou un nettoyant spécifique pour le bois. Séchez immédiatement la surface avec un chiffon propre et sec.</p> <p>Lustrage : (parties en chêne uniquement) Polissez périodiquement les meubles en chêne : Pour préserver leur éclat et protéger le bois, polissez vos meubles en chêne tous les 3 à 6 mois. Utilisez un produit de polissage ou une cire pour meubles de haute qualité conçu pour le chêne afin de mettre en valeur sa beauté naturelle. Évitez les produits à base de silicone : Les produits de polissage à base de silicone peuvent s'accumuler avec le temps et endommager la finition. Tenez-vous-en aux cires ou huiles naturelles spécialement conçues pour l'entretien du bois.</p> <p>Protection de la surface : Évitez la lumière directe du soleil : Une exposition prolongée à la lumière directe du soleil peut provoquer une décoloration du bois. Placez les meubles loin des fenêtres ou utilisez des rideaux anti-UV pour protéger la finition. FrançaisUtilisez des dessous de verre et des dessous de verre : évitez les aureoles d'eau, les marques de chaleur ou les rayures en utilisant des dessous de verre sous les verres et des dessous de verre sous les plats ou les ustensiles de cuisine chauds.</p> <p>Évitez les objets tranchants : faites attention aux objets tranchants, tels que les couteaux ou les clés, qui peuvent facilement rayer la surface du bois.</p> <p>Humidité et température : maintenez un environnement stable :</p> <p>Votre nouveau meuble est sensible à l'humidité et à la sécheresse extrêmes. Essayez de maintenir un environnement stable avec une humidité modérée (environ 40 à 55 %) pour éviter la déformation, la fissuration ou la dilatation du bois. Évitez les sources de chaleur : éloignez les meubles en chêne des sources de chaleur telles que les radiateurs, les cheminées ou l'exposition directe à la climatisation, car les changements rapides de température peuvent affecter l'intégrité du bois.</p> <p>Traitement des déversements et des taches : Nettoyage immédiat : essuyez toujours les déversements immédiatement à l'aide d'un chiffon propre et sec pour éviter que les liquides ne s'infiltrent dans le bois. Taches persistantes : pour les taches collantes ou les déversements qui nécessitent un nettoyage en profondeur, utilisez un chiffon humide avec du savon doux et séchez soigneusement la zone ensuite. Taches tenaces : Pour les taches plus tenaces, utilisez un nettoyant pour bois spécialisé ou consultez un professionnel pour éviter d'endommager la surface.</p> <p>Entretien périodique : Inspectez régulièrement : Vérifiez régulièrement les joints, la quincaillerie et la structure générale de vos meubles. Resserrez les vis ou les joints desserrés pour maintenir la stabilité de la pièce. Réappliquez une finition protectrice : Selon l'utilisation, réappliquez une finition protectrice, comme de l'huile, du vernis ou de la cire, tous les deux ou trois ans pour maintenir l'apparence et la durabilité du bois.</p> <p>Entretien à long terme : Faites pivoter ou réorganisez les articles : Pour éviter une usure inégale ou une décoloration, faites pivoter ou réorganisez périodiquement les articles sur vos meubles, en particulier ceux qui sont régulièrement au même endroit. Utilisez des patins en feutre : Fixez des patins en feutre aux pieds des meubles pour éviter de rayer les sols et pour protéger la base du meuble des dommages causés par la friction.</p>	<p style="text-align: center;">INFORMACIÓN IMPORTANTE (SPANISH)</p> <p style="text-align: center;">IMPORTANTE SOLO PARA USO DOMÉSTICO LEER ANTES DE CONTINUAR</p> <p>Limpieza habitual: Quitar el polvo: Utilice un paño suave que no deje pelusa o un plumero de microfibra para quitar el polvo con regularidad. Esto evitará la acumulación de suciedad, que puede rayar la superficie de la madera. Limpieza: Para una limpieza más profunda, humedezca un paño con agua (no mojado) y limpie suavemente la superficie. Evite utilizar limpiadores químicos agresivos. En su lugar, opte por agua con jabón suave o un limpiador específico para madera. Seque inmediatamente la superficie con un paño limpio y seco.</p> <p>Pulido: (solo piezas de roble) Pule los muebles de roble periódicamente: para preservar su brillo y proteger la madera, pule sus muebles de roble cada 3 a 6 meses. Utilice un pulidor de muebles de alta calidad o una cera diseñada para roble para realzar su belleza natural. Evite los productos a base de silicona: los pulidores a base de silicona pueden acumularse con el tiempo y dañar el acabado. Utilice ceras naturales o aceites específicamente diseñados para el cuidado de la madera.</p> <p>Protección de la superficie: Evite la luz solar directa: la exposición prolongada a la luz solar directa puede provocar la decoloración de la madera. Coloque los muebles lejos de las ventanas o utilice cortinas que bloqueen los rayos UV para proteger el acabado. Utilice posavasos y alfombrillas: evite las marcas de agua, el calor o los arañazos utilizando posavasos debajo de los vasos y alfombrillas debajo de los platos o utensilios de cocina calientes.</p> <p>Evite los objetos afilados: tenga cuidado con los objetos afilados, como cuchillos o llaves, que pueden rayar fácilmente la superficie de la madera.</p> <p>Humedad y temperatura: mantenga un entorno estable:</p> <p>Su nuevo mueble es sensible a la humedad y la sequedad extremas. Procure mantener un entorno estable con una humedad moderada (alrededor del 40-55 %) para evitar que la madera se deforme, agriete o se expanda. Evite las fuentes de calor: mantenga los muebles de roble alejados de fuentes de calor como radiadores, chimeneas o exposición directa al aire acondicionado, ya que los cambios rápidos de temperatura pueden afectar la integridad de la madera.</p> <p>Cómo lidiar con derrames y manchas: Limpieza inmediata: limpie siempre los derrames de inmediato con un paño limpio y seco para evitar que los líquidos penetren en la madera. Manchas persistentes: para manchas pegajosas o derrames que requieran una limpieza más profunda, utilice un paño húmedo con jabón suave y seque bien el área después. Manchas difíciles: Para manchas más difíciles, use un limpiador de madera especializado o consulte a un profesional para evitar dañar la superficie.</p> <p>Mantenimiento periódico: Inspeccione regularmente: Revise las juntas, los herrajes y la estructura general de sus muebles con regularidad. Apriete los tornillos o las juntas flojas para mantener la estabilidad de la pieza. Vuelva a aplicar el acabado protector: Según el uso, vuelva a aplicar un acabado protector, como aceite, barniz o cera, cada pocos años para mantener la apariencia y la durabilidad de la madera.</p> <p>Cuidado a largo plazo: Gire o reorganice los elementos: Para evitar el desgaste desigual o la decoloración, gire o reorganice periódicamente los elementos de sus muebles, en particular aquellos que están regularmente en el mismo lugar. Use almohadillas de fieltro: Coloque almohadillas de fieltro en las patas de los muebles para evitar rayar los pisos y proteger la base de los muebles de los daños causados por la fricción.</p>
<p style="text-align: center;">WICHTIGE INFORMATIONEN (GERMAN)</p> <p style="text-align: center;">WICHTIGUR FÜR DEN HAUSHALTSGEBRAUCH BITTE LESEN SIE, BEVOR SIE FORTFAHREN</p> <p>Regelmäßige Reinigung: Abstauben: Entfernen Sie regelmäßig Staub mit einem weichen, fusselfreien Tuch oder einem Mikrofasertuch. So vermeiden Sie Schmutzablagerungen, die die Holzoberfläche zerkratzen können. Reinigung: Für eine gründlichere Reinigung befeuchten Sie ein Tuch mit Wasser (nicht nass) und wischen Sie die Oberfläche vorsichtig ab. Verwenden Sie keine scharfen chemischen Reiniger. Verwenden Sie stattdessen mildes Seifenwasser oder einen speziellen Holzreiniger.</p> <p>Trocknen Sie die Oberfläche sofort mit einem sauberen, trockenen Tuch.</p> <p>Polieren: (Nur Eichteile) Polieren Sie Eichenmöbel regelmäßig: Polieren Sie Ihre Eichenmöbel alle 3-6 Monate, um ihren Glanz zu bewahren und das Holz zu schützen. Verwenden Sie ein hochwertiges Möbelpoliermittel oder -wachs für Eiche, um ihre natürliche Schönheit zu unterstreichen. Vermeiden Sie Produkte auf Silikonbasis: Silikonbasierte Polituren können sich mit der Zeit ablagern und die Oberfläche beschädigen. Verwenden Sie nur natürliche Wachse oder Öle, die speziell für die Holzpflege hergestellt wurden.</p> <p>Schutz der Oberfläche: Vermeiden Sie direkte Sonneneinstrahlung: Längere direkte Sonneneinstrahlung kann zum Verblässen oder Verfärben des Holzes führen. Stellen Sie die Möbel nicht in der Nähe von Fenstern auf oder verwenden Sie UV-blockierende Vorhänge, um die Oberfläche zu schützen. Verwenden Sie Untersetzer und Matten: Vermeiden Sie Wasserringe, Hitzeflecken oder Kratzer, indem Sie Untersetzer unter Gläsern und Matten unter heißem Geschirr oder Kochgeschirr verwenden.</p> <p>Vermeiden Sie scharfe Gegenstände: Achten Sie auf scharfe Gegenstände wie Messer oder Schlüssel, die die Holzoberfläche leicht zerkratzen können.</p> <p>Feuchtigkeit und Temperatur: Sorgen Sie für eine stabile Umgebung:</p> <p>Ihr neues Möbelstück reagiert empfindlich auf extreme Feuchtigkeit und Trockenheit. Versuchen Sie, eine stabile Umgebung mit mäßiger Luftfeuchtigkeit (etwa 40–55 %) aufrechtzuerhalten, um Verformungen, Risse oder Ausdehnung des Holzes zu verhindern. Vermeiden Sie Wärmequellen: Halten Sie Eichenmöbel von Wärmequellen wie Heizkörpern, Kaminen oder direkter Einwirkung von Klimaanlage fern, da schnelle Temperaturschwankungen die Integrität des Holzes beeinträchtigen können.</p> <p>Behandlung von verschütteten Flüssigkeiten und Flecken: Sofortige Reinigung: Wischen Sie verschüttete Flüssigkeiten immer sofort mit einem sauberen, trockenen Tuch auf, damit keine Flüssigkeiten in das Holz eindringen. Hartnäckige Flecken: Verwenden Sie für klebrige Flecken oder verschüttete Flüssigkeiten, die eine gründlichere Reinigung erfordern, ein feuchtes Tuch mit milder Seife und trocknen Sie den Bereich anschließend gründlich ab. Hartnäckige Flecken: Verwenden Sie für hartnäckigere Flecken einen speziellen Holzreiniger oder wenden Sie sich an einen Fachmann, um eine Beschädigung der Oberfläche zu vermeiden.</p> <p>Regelmäßige Wartung: Regelmäßige Inspektion: Überprüfen Sie regelmäßig die Verbindungen, Beschläge und die Gesamtstruktur Ihrer Möbel. Ziehen Sie alle losen Schrauben oder Verbindungen fest, um die Stabilität des Möbelstücks zu erhalten. Schutzlack erneut auftragen: Je nach Verwendung sollten Sie alle paar Jahre einen Schutzlack wie Öl, Lack oder Wachs erneut auftragen, um das Aussehen und die Haltbarkeit des Holzes zu erhalten.</p> <p>Langzeitpflege: Gegenstände drehen oder neu anordnen: Um ungleichmäßige Abnutzung oder Verfärbungen zu vermeiden, drehen oder ordnen Sie Gegenstände auf Ihren Möbeln regelmäßig neu an, insbesondere solche, die regelmäßig an derselben Stelle stehen. Filzgleiter verwenden: Befestigen Sie Filzgleiter an den Möbelbeinen, um Kratzer auf dem Boden zu vermeiden und die Möbelbasis vor Schäden durch Reibung zu schützen.</p>	<p style="text-align: center;">INFORMAZIONI IMPORTANTI (ITALIAN)</p> <p style="text-align: center;">IMPORTANTE, SOLO PER USO DOMESTICO SI PREGA DI LEGGERE PRIMA DI CONTINUARE OLTRE</p> <p>Pulizia regolare: Spolveratura: utilizzare un panno morbido e privo di lanugine o uno spolverino in microfibra per rimuovere regolarmente la polvere. Ciò impedirà l'accumulo di sporco, che può graffiare la superficie del legno. Pulizia: per una pulizia più profonda, inumidire un panno con acqua (non bagnato) e strofinare delicatamente la superficie. Evitare di utilizzare detersivi chimici aggressivi. Invece, optare per acqua saponata delicata o un detersivo specifico per il legno.</p> <p>Asciugare immediatamente la superficie con un panno pulito e asciutto.</p> <p>Lucidatura: (solo parti in rovere) Lucidare periodicamente i mobili in rovere: per preservarne la lucentezza e proteggere il legno, lucidare i mobili in rovere ogni 3-6 mesi. Utilizzare un lucidante per mobili di alta qualità o una cera studiata appositamente per il rovere per esaltarne la bellezza naturale.</p> <p>Evitare prodotti a base di silicone: i lucidanti a base di silicone possono accumularsi nel tempo e danneggiare la finitura. Utilizzare cere o oli naturali realizzati appositamente per la cura del legno.</p> <p>Protezione della superficie: evitare la luce solare diretta: l'esposizione prolungata alla luce solare diretta può causare lo scolorimento o la decolorazione del legno. Posizionare i mobili lontano dalle finestre o utilizzare tende con filtro UV per proteggere la finitura. Usa sottobicchieri e tappetini: evita aloni d'acqua, segni di calore o graffi usando sottobicchieri sotto i bicchieri e tappetini sotto piatti o pentole calde.</p> <p>Evita oggetti affilati: fai attenzione agli oggetti affilati, come coltelli o chiavi, che possono facilmente graffiare la superficie del legno.</p> <p>Umidità e temperatura: mantieni un ambiente stabile:</p> <p>Il tuo nuovo mobile è sensibile all'umidità estrema e alla secchezza. Cerca di mantenere un ambiente stabile con umidità moderata (circa 40-55%) per evitare deformazioni, crepe o dilatazioni del legno.</p> <p>Evita fonti di calore: tieni i mobili in rovere lontani da fonti di calore come termosifoni, caminetti o esposizione diretta all'aria condizionata, poiché rapidi cambiamenti di temperatura possono compromettere l'integrità del legno.</p> <p>Come gestire macchie e versamenti: pulizia immediata: pulisci sempre immediatamente i versamenti con un panno pulito e asciutto per evitare che i liquidi penetrino nel legno. Macchie persistenti: per macchie o versamenti appiccicosi che richiedono una pulizia più profonda, usa un panno umido con sapone neutro e asciuga accuratamente la zona in seguito. Macchie ostinate: per macchie più ostinate, utilizzare un detersivo per legno specializzato o consultare un professionista per evitare di danneggiare la superficie.</p> <p>Manutenzione periodica: ispezionare regolarmente: controllare regolarmente giunti, ferramenta e struttura generale dei mobili. Serrare eventuali viti o giunti allentati per mantenere la stabilità del pezzo. Riapplicare la finitura protettiva: a seconda dell'uso, riapplicare una finitura protettiva, come olio, vernice o cera, ogni pochi anni per mantenere l'aspetto e la durata del legno.</p> <p>Cura a lungo termine: ruotare o riorganizzare gli oggetti: per evitare usura irregolare o scolorimento, ruotare o riorganizzare periodicamente gli oggetti sui mobili, in particolare quelli che si trovano regolarmente nello stesso punto. Utilizzare cuscini in feltro: applicare cuscini in feltro alle gambe dei mobili per evitare di graffiare i pavimenti e per proteggere la base del mobile dai danni causati dall'attrito.</p>